

	1	2	3	4			
	RevNo	Revision note			Date	Signature	Checked
RANGE	0.5~3	3~6	6~30	30~120	其余		
TOLERANCE	±0.15	±0.2	±0.5	±0.8			

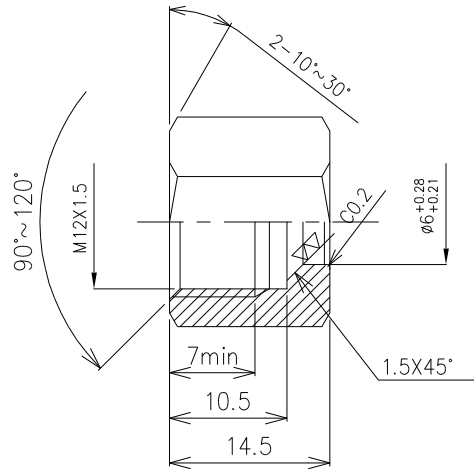

技术要求：

- 1, 允许用国标Ø6卡套螺母代用
总长尺寸按图纸

单位	制图	审核	担当	材料	表面处理	时间	比例
				45#	镀彩锌	08.03.25	
Metric Hydraulic Fittings				品番	956981		
				品名	NL-12 Tube Nut		

3276pcs

1	2	3	4
RevNo	Revision note	Date	Signature
			Checked

其余 $12.5 \sqrt{\quad}$

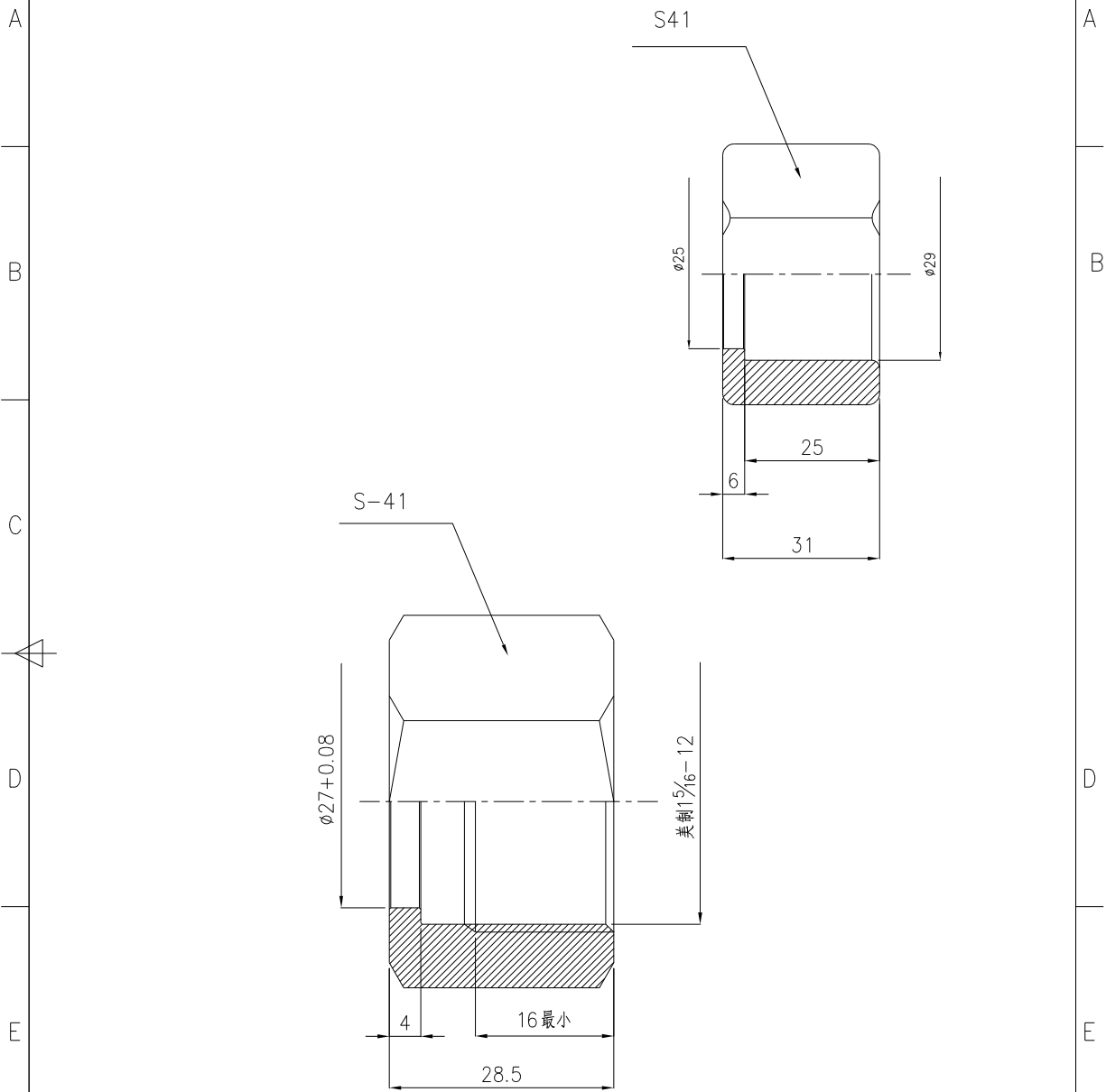

技术要求：
倒锐角去毛刺

设计	制图	审核	担当	材料	表面处理	时间	06.05.30	比例
				20#	表面镀锌			
JIC Hydraulic Fittings Tube Nut NB500-25				品番	500351225			
				品名	接头			

1	2	3	4
RevNo	Revision note	Date	Signature
			Checked

其余 $\sqrt{12.5}$

A
B
C
D
E
F

A
B
C
D
E
F

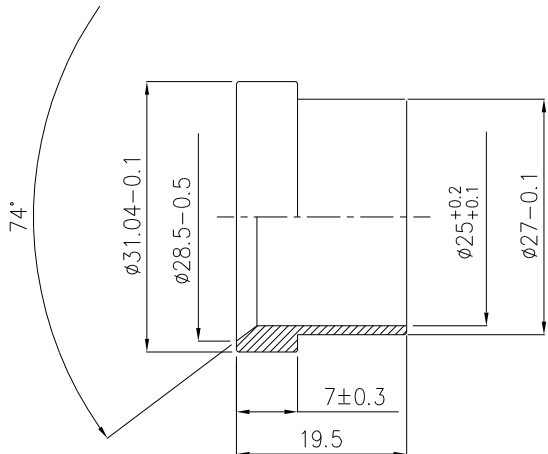

技术要求：
倒锐角去毛刺

设计	制图	审核	担当	材料	表面处理		
				20#	表面镀锌	时间	06.05.30
				品番	500351125		
				品名	接头		

JIC Hydraulic Fittings
Inch Sleeve NB300-16

500351125

接头

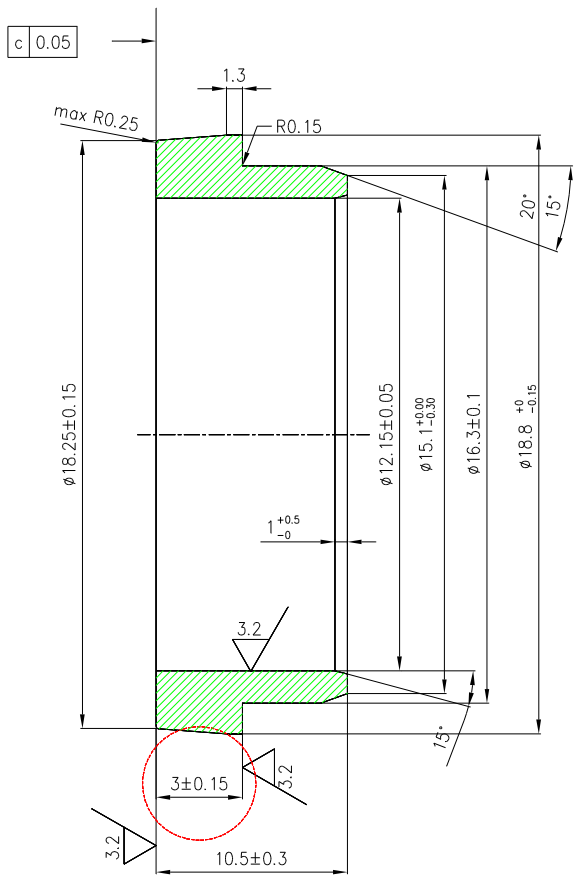

图纸变更
2006-10-26

NOTE:
1. 未注倒角为0.5
2. 去毛刺
表面镀锌

DWG NO		PART NAME	QTY	MATERIAL	WEIGHT
		NAME	SLEEVE		
UNLESS SPECIFIED DIM. TOLERANCE :		500380003			
MACHINING	±0.1	0.5 < L < 6		MATERIAL	S45C 45#
	±0.2	6 < L < 30			
	±0.3	30 < L < 120			
	±0.5	120 < L < 315			
DR	Merry	±0.8	315 < L < 1000		EST - KG ACT
CH	DIMENSION : mm				
RE	SCALE 1/1				DWG NO
AP	SHEET 1 OF 1				

1	2	3	4
RevNo	Revision note	Date	Signature
			Checked

A
B
C
D
E
F

A
B
D
E
F

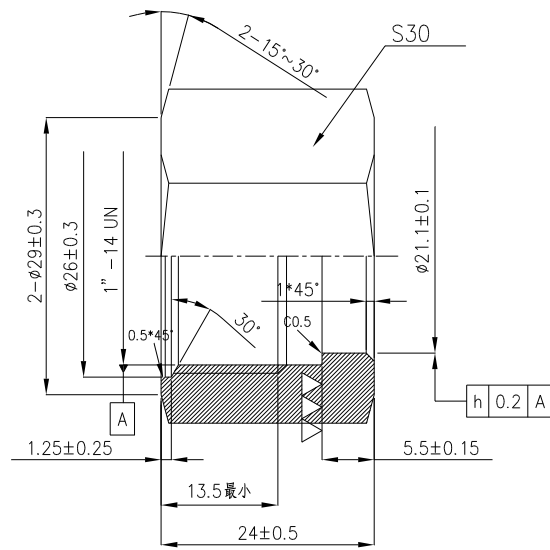
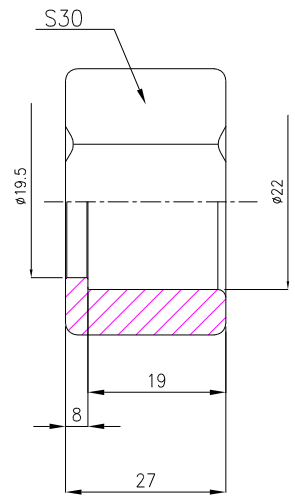

技术要求：
倒锐角去毛刺

设计	制图	审核	担当	材料	表面处理	时间	比例
				45#	镀锌	06.08.12	
SAE Hydraulic Fittings ORFS Tube Nut for metric tubing NB200-10F				品番	500380043		
				品名			

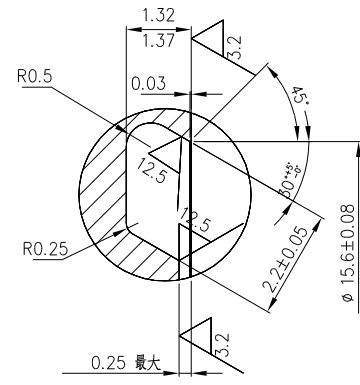
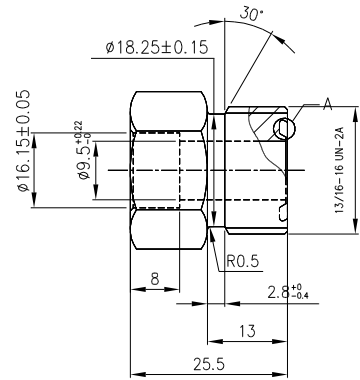
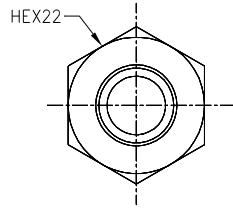

A
5:1

NOTE:
1. 未注倒角为0.5
2. 去毛刺
表面清洗上油

Weld Fittings ORFS 13/16UNF end to sliver braze 9.5 end

DWG NO		PART NAME	QTY	MATERIAL	WEIGHT	
		NAME UNION				
UNLESS SPECIFIED DIM. TOLERANCE :		500380285				
MACHINING	±0.1	0.5 < L < 6		MATERIAL S45C	HEAT TREAT	
	±0.2	6 < L < 30				
	±0.3	30 < L < 120				
	±0.5	120 < L < 315				
DR	Merry	±0.8	315 < L < 1000		EST - KG	
CH	DIMENSION : mm					ACT
RE	SCALE 1/1					ISSUE
AP	SHEET 1 OF 1					
		DWG NO				

1	2	3	4
RevNo	Revision note	Date	Signature
			Checked

A
B
C
D
E
F

A
B
C
D
E
F

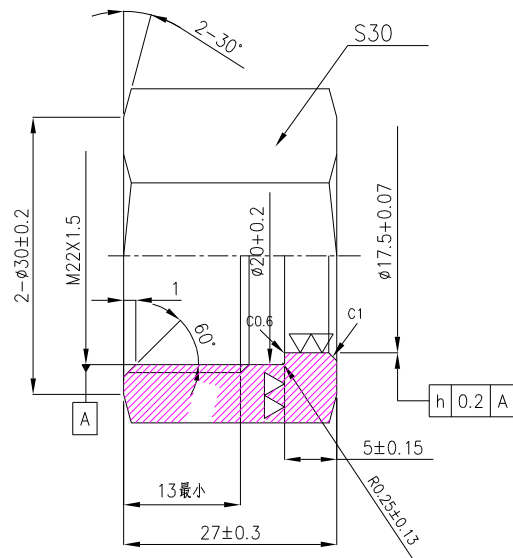

图纸变更
2008-5-8

技术要求：
倒锐角去毛刺

设计	制图	审核	担当	材料	表面处理		
				45#	清洗上油	时间	06.06.19
				品番	00M103		
				品名	Metric Hydraulic Fittings Tube Nut M22 to 17.5mm		
1							4

1092pcs

一般公差				
尺寸区分	0~4	4~16	16~63	63~120
公差	±0.1	±0.2	±0.3	±0.5

其余 $\sqrt[12.5]{}$

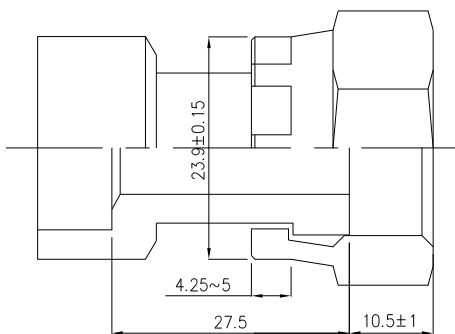
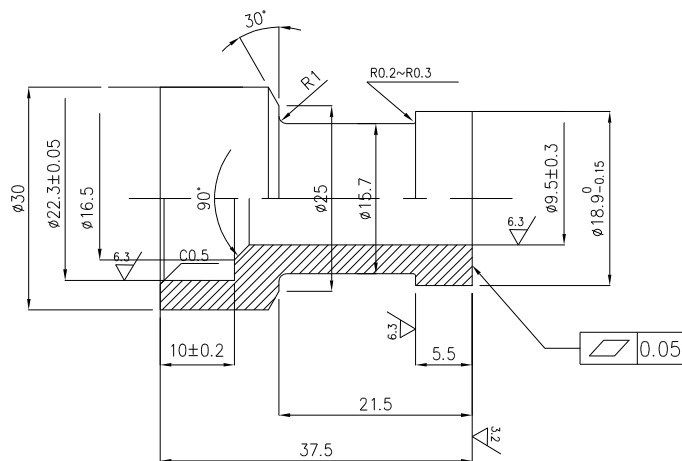
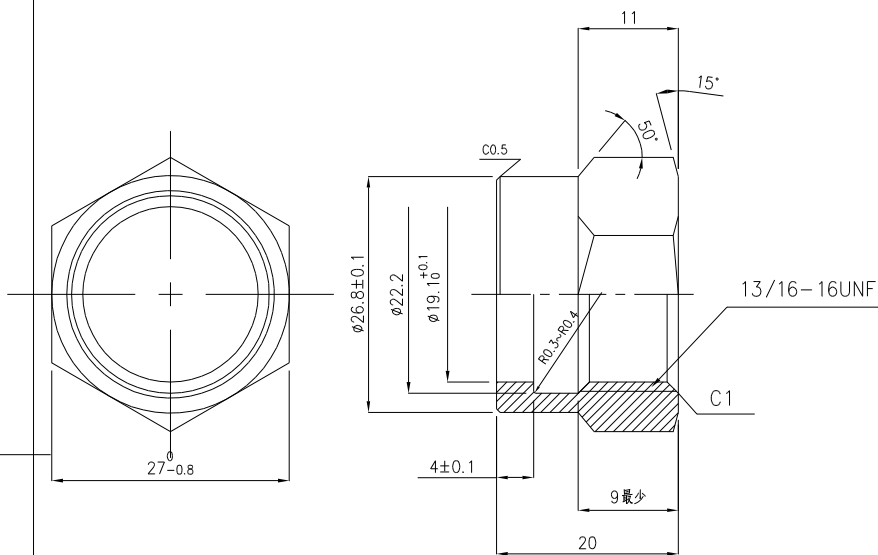

技术要求:

1, 各端部锐角去毛刺

Weld Fittings ORFS Swivel 13/16UNF to Silver Braze 22.3

						材质	20#			
						表面处理	清洗上油		名称	接头
标记	处数	分区	更改文件号	签名	年月日	阶段标记	重量	比例	NAME	
设计				标准化					品番	02788-00422-JY
				制图	cxl	20170622			PART NO	
工艺				审核			共	张	第	张
				批准						

1	2	3	4
RevNo	Revision note	Date	Signature
			Checked

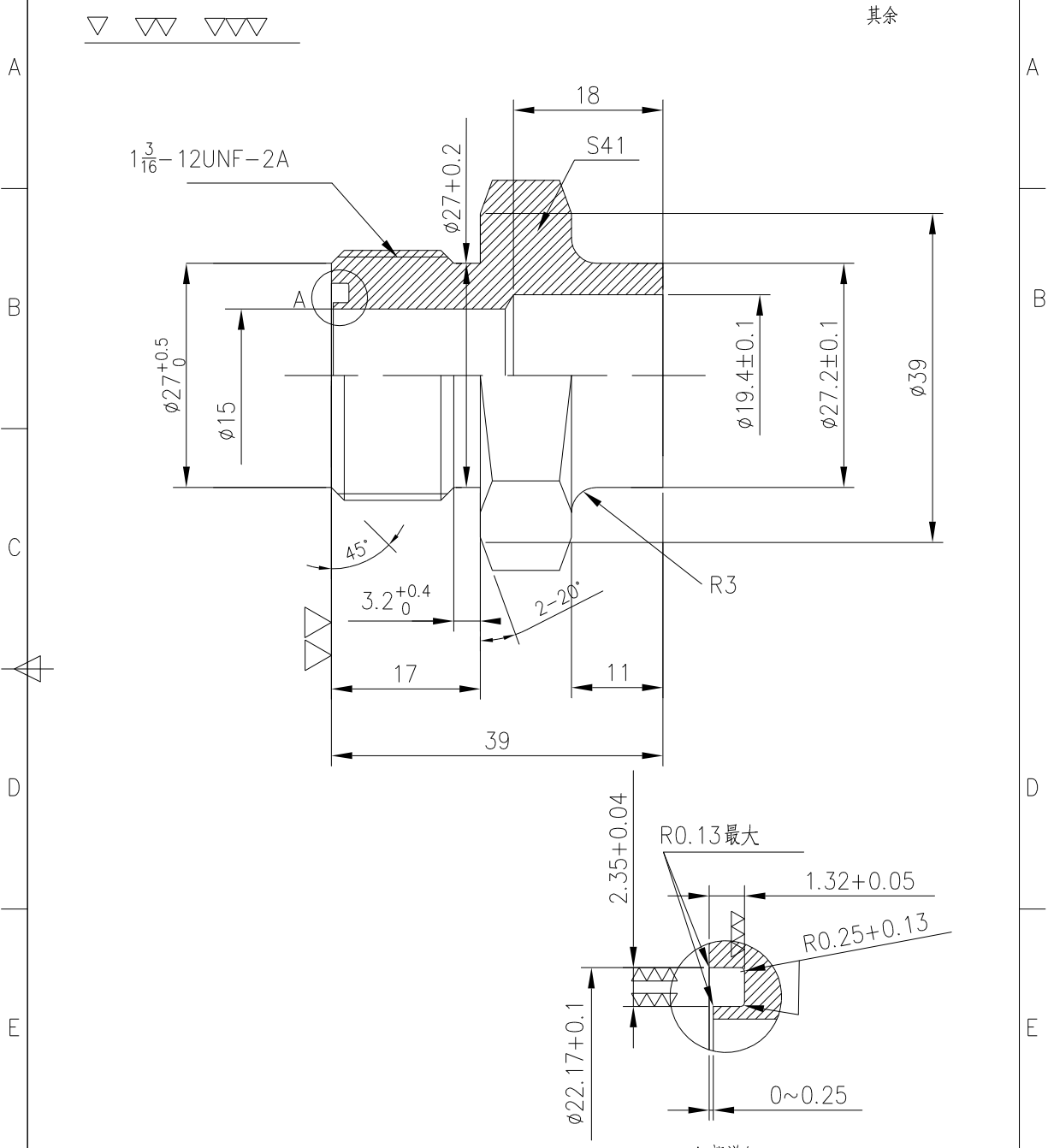

未注倒角: 0.5MAX

A 部详细

设计	制图	审核	担当	材料	表面处理	时间	比例
				20#	清洗上油		
Weld Fittings ORFS 1 3/16 to Braze 27.2 tube				品番	03A485-4		
				品名			

1	2	3	4
RevNo	Revision note	Date	Signature
			Checked

A
B
C
D
E
F

A
B
C
D
E
F

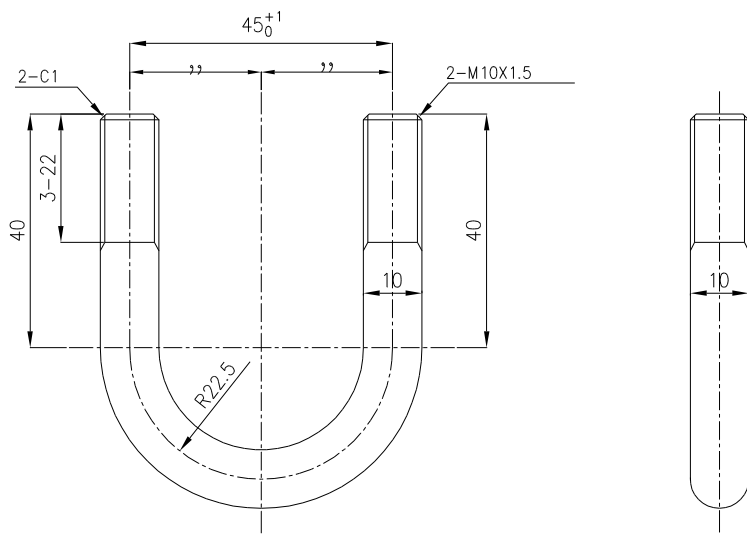

技术要求：
倒锐角去毛刺

注：加工完产品 未弯曲前总长 L150.7

设计	制图	审核	担当	材料	表面处理	时间	比例
				SM45C	镀锌	07-02-06	
U blot for clamping tube M10-45				品番	03A534-0		
				品名			

1	2	3	4
RevNo	Revision note	Date	Signature
			Checked

A
B
C
D
E
F

A
B
C
D
E
F

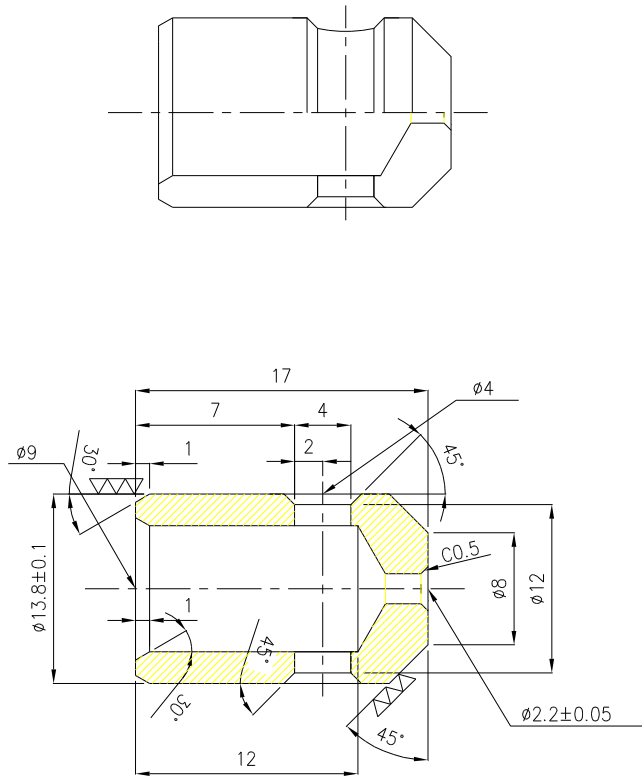

技术要求：
倒锐角去毛刺

设计	制图	审核	担当	材料	表面处理	时间	比例
				SM45C	清洗上油	07-02-07	
				品番	04S481-0		
				品名			

RANGE	0.5~6	6~30	30~120	120~400
TOLERANCE	±0.1	±0.2	±0.3	±0.5

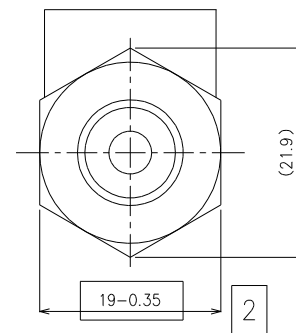
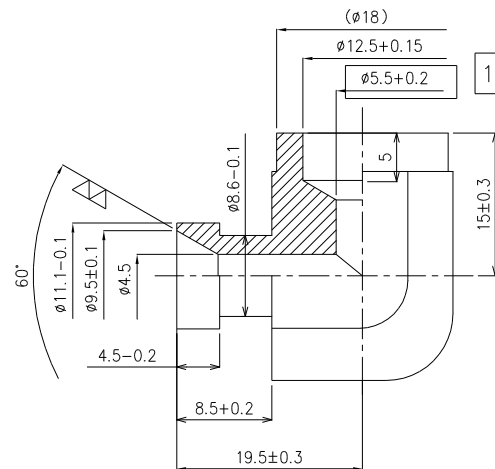
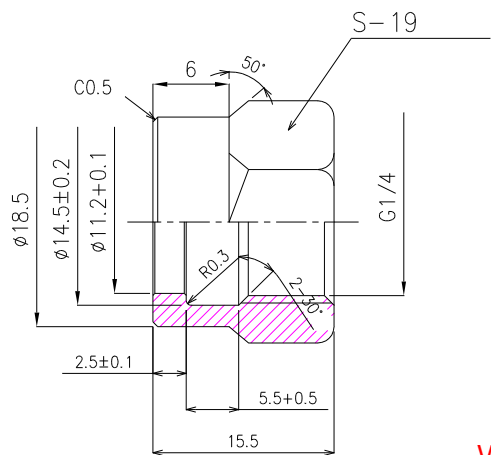

Weld Fittings JIS Swivle 60 seat to socket 12.5

表面处理	清洗上油	品名	
制图		品番	05576-30212
审核		材质	20#
担当		日期	共 张 第 张

	1	2	3	4
	RevNo	Revision note		Date
	Signature	Checked		
RANGE	0.5~6	6~30	30~120	120~400
TOLERANCE	±0.1	±0.2	±0.3	±0.5

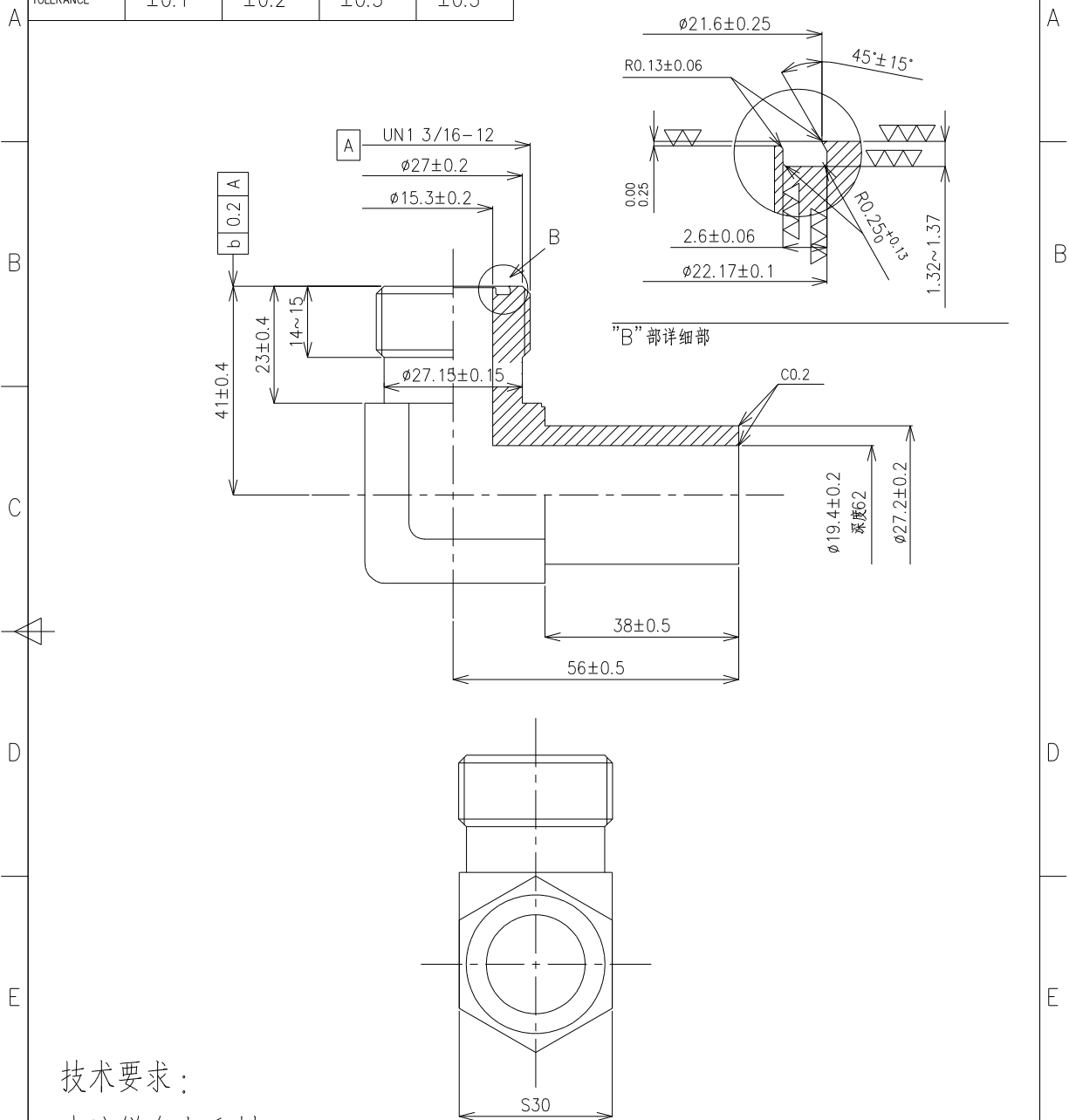

技术要求：
未注锐角去毛刺

单位	制图	审核	担当	材料	表面处理	时间	比例
				20#	清洗上油	08.12.22	
Weld Fittings ORFS 1 3/16 to Tube 27.2 Elbow				品番	14589118		
				品名			

RANGE	0.5~6	6~30	30~120	120~400
TOLERANCE	±0.1	±0.2	±0.3	±0.5

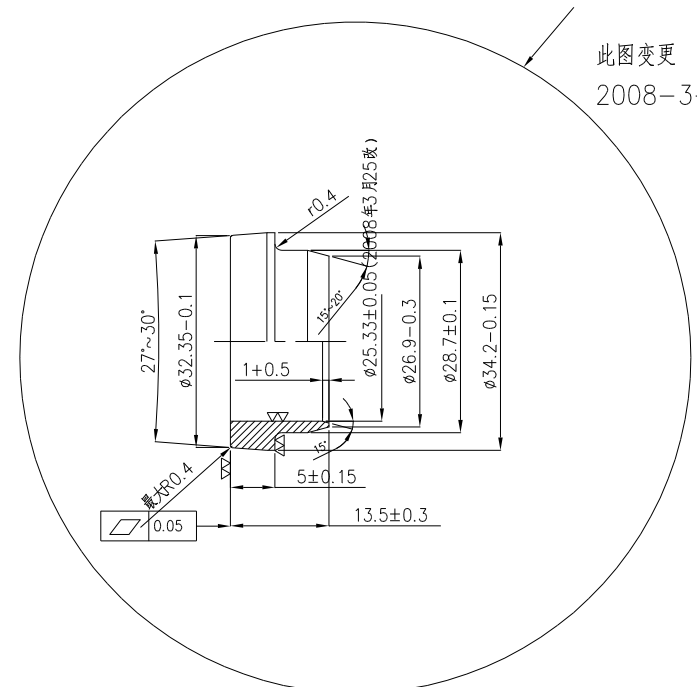
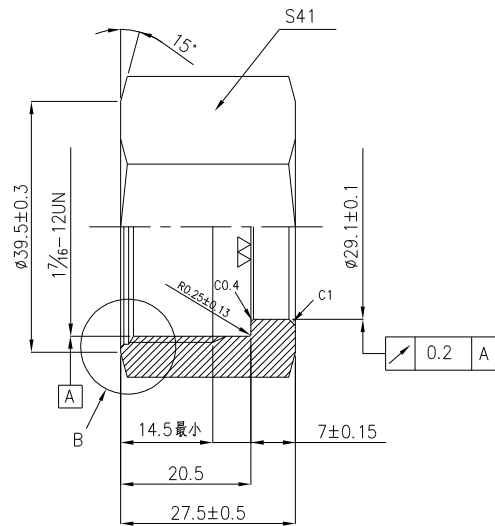
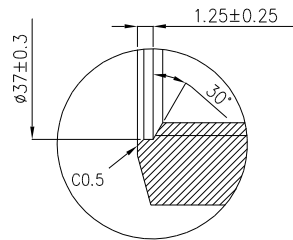

此图变更
2007-10-3

此图变更
2008-3-4

22609-12860

37D-09-61010

图号变更 2006-12-11

技术要求:

- 1, 表面无瑕疵
- 2, 需去毛刺
- 3, 锐角去毛刺

SAE Hydraulic Fittings ORFS Tube Nut Sleeve for Metric Tubing NB200-16F

表面镀彩锌

表面处理	镀锌	螺母图号	22609-12860		
制图		卡套图号	37D-09-61010		
审核		材质	SS41B		
担当		日期	2006.04.29	共 张	第 张

	1	2	3	4			
	RevNo	Revision note			Date	Signature	Checked
RANGE	0.5~3	3~6	6~30	30~120	其余		
TOLERANCE	±0.15	±0.2	±0.5	±0.8			

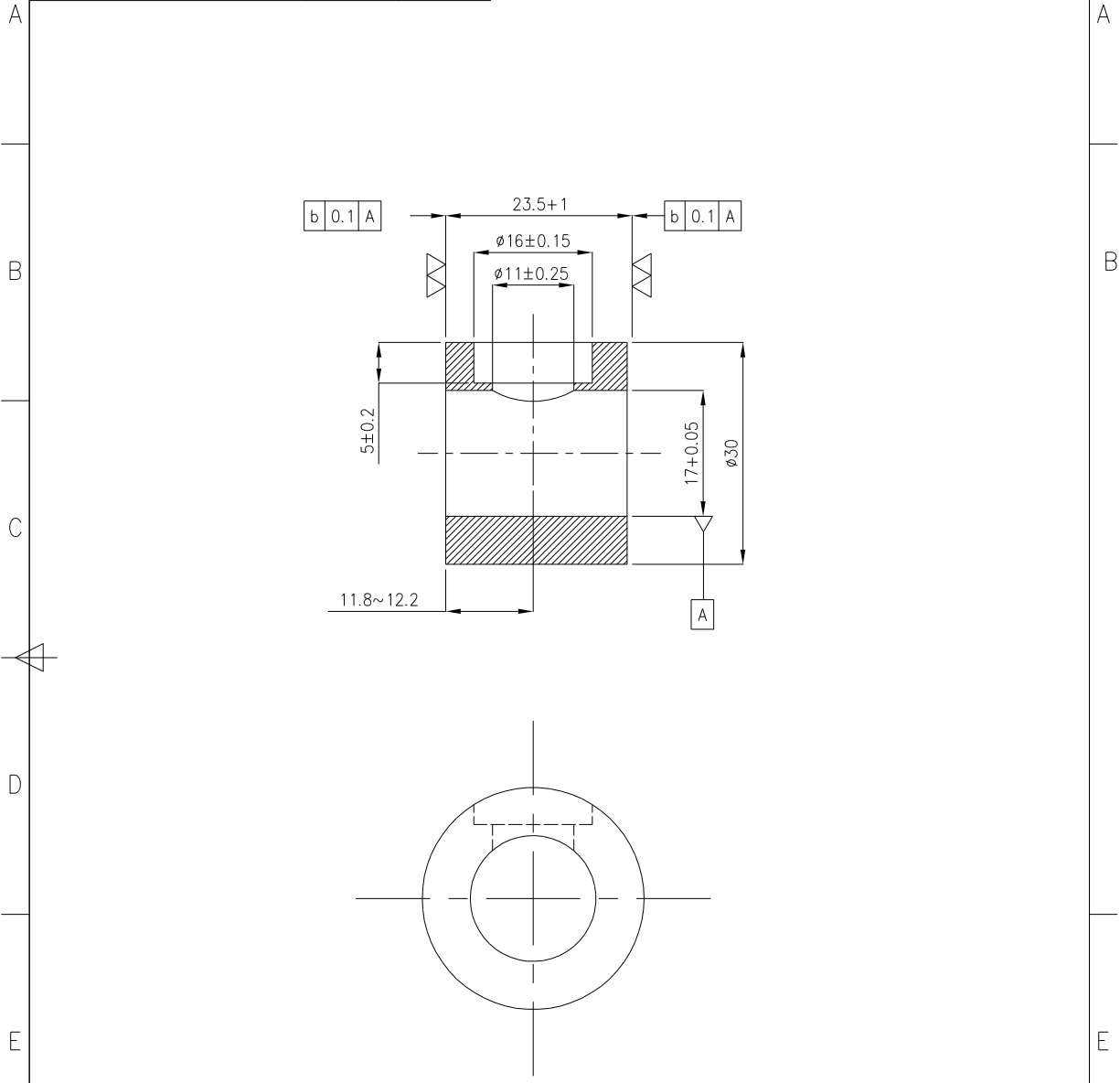

技术要求：

未注倒角为0.5

与335/02899-01一致

设计	制图	审核	担当	材料	表面处理	时间	比例
				20#	清洗上油	07-4-7	
Weld Fittings Socket Tee 2x17 to braze 16				品番	331/54591		
				品名			

1

4

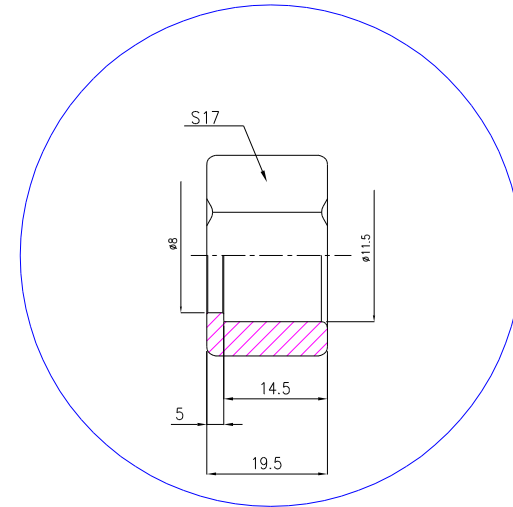
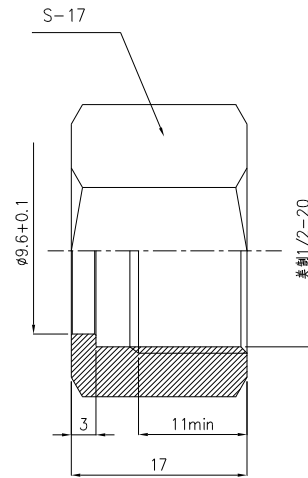

技术要求：
倒锐角去毛刺

JIC Hydraulic Fittings Tube Nut NB200-05 UNF1/2 to 9.6

DWG NO		PART NAME	QTY	MATERIAL	WEIGHT
		NAME	NUT		
UNLESS SPECIFIED DIM. TOLERANCE :		37D-09-1B108			
MACHINING	± 0.1	$0.5 < L \leq 6$	MATERIAL 45#		
	± 0.2	$6 < L \leq 30$			
	± 0.3	$30 < L \leq 120$			
	± 0.5	$120 < L \leq 315$			
DR	Merry	± 0.8	$315 < L \leq 1000$	HEAT TREAT	
CH	DIMENSION : mm		WT	EST - KG	ACT
RE	SCALE 1/1				镀锌
AP	SHEET 1 OF 1		DWG NO		ISSUE
		37D-09-1B108			

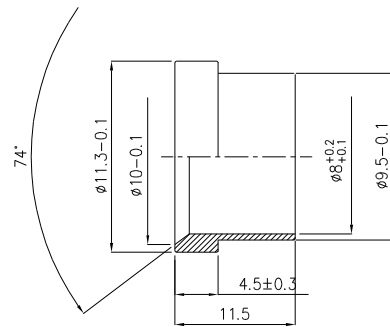

技术要求：
倒锐角去毛刺

JIC Hydraulic Fittings Tube Sleeve NB300-05 11.3 to 9.5

DWG NO		PART NAME	QTY	MATERIAL	WEIGHT
		NAME	BUSHING		
UNLESS SPECIFIED DIM. TOLERANCE :		37D-09-1C208			
MACHINING	±0.1	0.5 < L < 6	MATERIAL 45#		
	±0.2	6 < L < 30			
	±0.3	30 < L < 120			
	±0.5	120 < L < 315			
DR	Merry	±0.8	315 < L < 1000	EST	WT - KG
CH		DIMENSION : mm		ACT	HEAT TREAT
RE		SCALE 1/1		HEAT TREAT 镀锌	
AP		SHEET 1 OF 1		DWG NO	ISSUE
				37D-09-1C208	

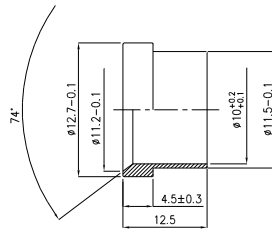

技术要求：
倒锐角去毛刺

JIC Hydraulic Fittings Tube Metric Sleeve NB500-10 12.7 to 10

827pcs

DWG NO		PART NAME	QTY	MATERIAL	WEIGHT
		NAME	BUSHING		
UNLESS SPECIFIED DIM. TOLERANCE :		37D-09-1C210			
MACHINING	±0.1	0.5<L≤6	MATERIAL 45#		
	±0.2	6<L≤30			
	±0.3	30<L≤120			
	±0.5	120<L≤315			
DR	Merry	±0.8	315<L≤1000	WT EST - KG ACT	HEAT TREAT 镀锌
CH	DIMENSION : mm				
RE	SCALE 1/1		DWG NO 37D-09-1C210		ISSUE
AP	SHEET 1 OF 1				

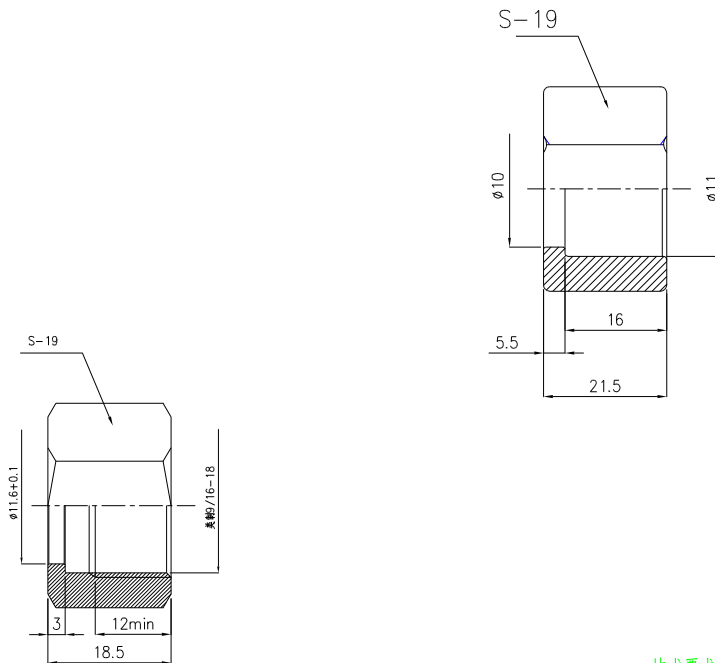

技术要求：
倒锐角去毛刺

JIC Hydraulic Fittings Tube Nut NB200-06 UNF9/16 to 11.6

		DWG NO	PART NAME	QTY	MATERIAL	WEIGHT
UNLESS SPECIFIED DIM. TOLERANCE :			NAME NUT			
			37D-09-1B110			
MACHINING	±0.1	0.5<L≤6	MATERIAL 45#		HEAT TREAT 镀锌	
	±0.2	6<L≤30				
	±0.3	30<L≤120				
	±0.5	120<L≤315				
DR	Merry	±0.8	315<L≤1000	WT EST - KG ACT		ISSUE
CH	DIMENSION : mm					
RE	SCALE 1/1		DWG NO		37D-09-1B110	
AP	SHEET 1 OF 1					

